



Electrolux



electrolux.com/register



EW6D384AE

SL Navodila za uporabo | Sušilni stroj



Pozdravljeni pri podjetju Electrolux! Zahvaljujemo se vam, da ste izbrali našo napravo.



Pridobitev nasvetov glede uporabe, brošure, odpravljanje težav, servisne informacije in informacije glede popravil:
www.electrolux.com/support

Pridržujemo si pravico do sprememb.

KAZALO

1. VARNOSTNE INFORMACIJE	2
2. VARNOSTNA NAVODILA.....	5
3. OPIS IZDELKA.....	8
4. TEHNIČNI PODATKI.....	9
5. NADZORNA PLOŠČA.....	9
6. PREGLEDNICA PROGRAMOV.....	11
7. FUNKCIJE.....	12
8. NASTAVITVE.....	15
9. PRED PRVO UPORABO.....	16
10. VSAKODNEVNA UPORABA.....	17
11. NAMIGI IN NASVETI.....	19
12. VZDRŽEVANJE IN ČIŠČENJE.....	19
13. ODPRAVLJANJE TEŽAV.....	23
14. VREDNOSTI PORABE.....	25
15. HITRI VODNIK.....	28
16. SKRIB ZA OKOLJE.....	30

1. ⚠ VARNOSTNE INFORMACIJE



Pred začetkom nameščanja in uporabo te naprave natančno preberite priložena navodila.

Proizvajalec ni odgovoren za poškodbe ali škodo, nastalo zaradi nepravilne namestitve ali uporabe. Navodila vedno shranite na varnem in dostopnem mestu za poznejšo uporabo.



Opozorilo: Nevarnost požara/Vnetljivi materiali.

Naprava vsebuje vnetljiv plin propan (R290), plin z visoko stopnjo okoljske neoporečnosti. Napravi ne približujte ognja in virov vžiga. Pazite, da ne poškodujete hladilnega krogotoka, ki vsebuje propan.

1.1 Varnost otrok in ranljivih oseb

UPOZORNENIE!

Nevarnost zadužitve, poškodb ali trajne invalidnosti.

- To napravo lahko otroci od osmega leta naprej ter osebe z zmanjšanimi telesnimi, čutnimi ali razumskimi sposobnostmi ali s pomanjkanjem izkušenj ter znanja uporabljajo le pod nadzorom ali če so dobile ustrezna navodila glede varne uporabe naprave in če se zavedajo nevarnosti, ki obstajajo.
- Otroci med tretjim in osmim letom starosti ter invalidi se napravi ne smejo približevati, če niso pod stalnim nadzorom.
- Otroci, mlajši od treh let, se ne smejo približevati napravi, če niso pod stalnim nadzorom.
- Otrokom preprečite igranje z napravo.
- Vso embalažo hranite zunaj dosega otrok in jo ustrezno zavržite.
- Pralna sredstva hranite zunaj dosega otrok.
- Ko so vrata naprave odprta, poskrbite, da so otroci in hišni ljubljenci dovolj oddaljeni od naprave.
- Če je naprava opremljena z zaščito za otroke, mora biti zaščita vklopljena.
- Otroci ne smejo izvajati čiščenja in uporabniškega vzdrževanja naprave, če ni zagotovljen nadzor.

1.2 Splošna varnost

- Ta naprava je namenjena samo sušenju domačega perila, primerne za strojno sušenje.
- Funkcije sušilnega stroja ne uporabljajte, če je perilo umazano od industrijskih kemikalij.
- Ta naprava je namenjena zgolj uporabi v gospodinjstvu v notranjem okolju.
- Ta naprava se lahko uporablja v pisarnah, hotelskih sobah, sobah motelov, kjer nudijo prenočišča z zajtrkom, kmečkih turizmih in drugih podobnih nastanitvenih objektih, kjer

takšna uporaba ne presega (povprečnih) ravni domače uporabe.

- Ne spreminjajte specifikacij te naprave.
- Če sušilni stroj postavite na pralni stroj, uporabite komplet za namestitev na pralni stroj. Komplet za namestitev na pralni stroj, ki je na voljo pri pooblaščenem prodajalcu, lahko uporabite le z napravami, navedenimi v navodilih, priloženih dodatni opremi. Pred nameščanjem jih pozorno preberite (oglejte si list z navodili za nameščanje).
- Napravo lahko postavite kot prostostoječo enoto ali pod kuhinjski pult s pravim razmikom (oglejte si list z navodili za nameščanje).
- Naprave ne nameščajte za vrati (običajnimi ali drsnimi) s tečaji na nasprotni strani, kjer je onemogočeno popolno odpiranje vrat naprave.
- Prezračevalnih odprtih na dnu ne sme ovirati preproga, predpražnik ali katera koli druga talna obloga.
- **OPOZORILO:** Naprava se ne sme napajati preko zunanje preklopne naprave, kot je programska ura, in ne sme biti priključena na tokokrog, kjer si redno sledijo vklopi in izklopi.
- Vtič vtaknite v vtičnico šele ob koncu postopka nameščanja. Poskrbite, da bo omrežni vtič po namestitvi dostopen.
- V prostoru, kjer je postavljena naprava, naj bo zagotovljeno dobro prezračevanje, da preprečite prihod neželenih plinov v prostor, če naprava deluje na plin ali drugo gorivo, vključno z odprtim ognjem.
- **OPOZORILO:** Naprave ne nameščajte v okolju, kjer ni pretoka zraka.
Naprava vsebuje vnetljiv plin propan (R290), plin z visoko stopnjo okoljske neoporečnosti. Napravi ne približujte ognja in virov vžiga. Pazite, da ne poškodujete hladilnega krogotoka, ki vsebuje propan.
- **OPOZORILO:** Prezračevalne odprtine na ohišju naprave ali vgradni konstrukciji naj ne bodo ovirane.
- **OPOZORILO:** Ne poškodujte hladilnega tokokroga.

- Če je napajalni kabel poškodovan, ga mora zamenjati proizvajalec, pooblaščen servisni center ali druga strokovno usposobljena oseba, da se izognete nevarnosti električnega udara.
- Ne prekoračite največje količine perila 8,0 kg (oglejte si poglavje »Razpredelnica programov«).
- Obrišite vlakna ali ostanke embalaže, ki so se nabrali okoli naprave.
- Naprave ne uporabljajte brez filtra. Očistite filter za vlakna pred vsako uporabo in po njej.
- V sušilnem stroju ne sušite neopranih oblačil.
- Izdelke, ki so bili prepojeni z jedilnim oljem, acetonom, alkoholom, bencinom, kerozinom, odstranjevalci madežev, terpentinom, voski in odstranjevalci voskov ipd. pred sušenjem v sušilnem stroju najprej operite v vroči vodi z dodatno količino pralnega sredstva.
- V sušilnem stroju ni dovoljeno sušiti izdelkov iz penaste gume (lateks), kap za tuširanje, impregniranih tkanin, gumiranih izdelkov in oblačil ali blazin, napolnjenih s penasto gumo.
- Mehčalce ali podobne izdelke morate uporabiti samo v skladu z navodili proizvajalca.
- Iz oblačil odstranite vse predmete, ki so lahko vir ognja, kot so vžigalniki ali vžigalice.
- **OPOZORILO:** Sušilnega stroja ne zaustavljajte pred zaključkom postopka sušenja, razen če vse kose perila hitro vzamete iz stroja in jih razprostrete tako, da se ohladijo.
- Pred vsakršnim vzdrževanjem izklopite napravo in iztahnite vtič iz vtičnice.

2. VARNOSTNA NAVODILA

2.1 Namestitev



Opozorilo: Nevarnost požara/Vnetljivi materiali.

- Odstranite vso embalažo.

- Ne nameščajte ali uporabljajte poškodovane naprave.
- Upoštevajte navodila za namestitev, priložena napravi.
- Naprave ne nameščajte v okolju, kjer ni kroženja zraka.

Naprava vsebuje vnetljiv plin propan (R290), plin z visoko stopnjo okoljske neoporečnosti. Napravi ne približujte ognja in virov vžiga. Pazite, da ne poškodujete hladilnega krogotoka, ki vsebuje propan.

- Pri premikanju naprave bodite pazljivi, ker je težka. Vedno uporabljajte zaščitne rokavice in priloženo obutev.
- Naprave ne nameščajte ali uporabljajte na mestu, kjer lahko temperatura pade pod 5 °C ali naraste nad 35 °C.
- Tla, kjer bo stala naprava, morajo biti ravna, stabilna, odporna na toploto in čista.
- Poskrbite za kroženje zraka med napravo in tlemi.
- Pri premikanju naj bo naprava v pokončnem položaju.
- Naprava mora biti s hrbtno stranjo postavljena ob steno.
- Ko je naprava na mestu, kjer bo trajno delovala, z vodno tehtnico preverite, ali je pravilno poravnana. V nasprotnem primeru ustrezno nastavite noge.

2.2 Električne povezave

UPOZORNENIE!

Nevarnost požara in električnega udara.

- Vtič vtaknite v vtičnico šele ob koncu nameščanja. Poskrbite, da bo vtič dosegljiv tudi po namestitvi.
- OPOZORILO: Ta naprava je namenjena namestitvi / priključitvi na ozemljitveni priključek v zgradbi.
- Preverite, ali so parametri s ploščice za tehnične navedbe združljivi z električno napetostjo omrežja.
- Vedno uporabite pravilno nameščeno varnostno vtičnico.
- Ne uporabljajte razdelilnikov in podaljškov.
- Ne vlecite za električni priključni kabel, če želite izključiti napravo. Vedno povlecite za vtič.
- Priključnega kabla ali vtiča se ne dotikajte z mokrimi rokami.

2.3 Uporaba

UPOZORNENIE!

Nevarnost telesnih poškodb, električnega udara, požara, opeklin ali poškodb naprave.



Opozorilo: Nevarnost požara/Vnetljivi materiali. Naprava vsebuje vnetljiv plin propan (R290), plin z visoko stopnjo okoljske neoporečnosti. Napravi ne približujte ognja in virov vžiga. Pazite, da ne poškodujete hladilnega krogotoka, ki vsebuje propan.

- Naprava je namenjena samo za (notranjo) uporabo v gospodinjstvu.
- Ne sušite poškodovanega (strganega, obrabljenega) perila, ki vsebuje polnilo.
- Če ste perilo prali s sredstvom za odstranjevanje madežev, pred sušenjem zaženite dodatno izpiranje.
- Sušite le perilo, ki je primerno za sušenje v napravi. Upoštevajte navodila na etiketah za nego perila.
- Ne pijte ali pripravljajte hrane s kondenzirano/destilirano vodo. Lahko povzroči zdravstvene težave ljudi in živali.
- Ne sedajte ali stopajte na odprta vrata naprave.
- V napravi ne sušite oblačil, ki so tako mokra, da od njih še kaplja.

2.4 Notranja osvetlitev

UPOZORNENIE!

Nevarnost poškodbe.

- Vidno LED-sevanje, ne glejte neposredno v žarek.
- Za menjavo notranje žarnice se obrnite na pooblaščen servisni center.

2.5 Vzdrževanje in čiščenje

UPOZORNENIE!

Nevarnost telesnih poškodb ali škode na napravi.



Opozorilo: Nevarnost požara/Vnetljivi materiali. Naprava vsebuje vnetljiv plin

propan (R290), plin z visoko stopnjo okoljske neoporečnosti. Napravi ne približujte ognja in virov vžiga. Pazite, da ne poškodujete hladilnega krogotoka, ki vsebuje propan.

- Za čiščenje naprave ne uporabljajte parnega čistilnika in brizganja vode.
- Očistite napravo z vlažno mehko krpo. Uporabljajte samo nevtralna čistilna sredstva. Za čiščenje ne uporabljajte abrazivnih čistil, grobih gobic, topil ali kovinskih predmetov.
- Če želite preprečiti poškodbe hladilnega sistema, bodite pri čiščenju naprave previdni.

2.6 Kompresor

UPOZORNENIE!

Obstaja nevarnost škode na napravi.

- Kompresor in njegov sistem v sušilnem stroju sta napolnjena s posebnim sredstvom, ki ne vsebuje fluorokloroogljikovodikov. Ta sistem mora tesniti. Zaradi poškodb sistema, lahko pride do iztekanja.

2.7 Servis

- Za popravilo naprave se obrnite na pooblaščen servisni center. Uporabite samo originalne rezervne dele.
- Samopopravila ali nestrokovna popravila lahko vplivajo na varnost, zaradi česar lahko preneha veljati garancija.
- Naslednji nadomestni deli so na voljo vsaj 10 let po koncu proizvodnje modela: tesnila, stikala in gumbi, kondenzacijska črpalka, zapore vrat, motorji in krtačke motorja, menjalniki med motorjem in bobnom, ventilator in kolesa ventilatorja, bobni in ležaji, vodovodne cevi in pripadajoča oprema, vključno s cevmi, ventili in filtri, kabli in vtiči, plošče s tiskanim vezjem, elektronski prikazovalniki, termostati in temperaturna

- tipala, posodobitve programske opreme (vključno s programsko opremo za ponastavitev), vzmeti, grelniki in grelci, električne varovalke (ločene ali združene), natezna jermenica, podporni valjčki, vrata, tesnila vrat, ročaji vrat, sklopi in tečaji zapore vrat, filtri za puh, zračni filtri, plastične periferne naprave, posoda za kondenzirano vodo. Trajanje je lahko daljše v vaši državi. Za dodatne informacije obiščite našo spletno stran.
- Nekateri od teh nadomestnih delov so na voljo samo usposobljenim serviserjem, vsi nadomestni deli pa niso primerni za vse modele.
- O žarnicah v izdelku in nadomestnih žarnicah, ki se prodajajo ločeno: Te žarnice so zasnovane za ekstremne pogoje v gospodinjskih aparatih, kot so izjemne temperature, vibracije in vlažnosti, ali za sporočanje informacij o delovanju aparata. Niso namenjene za uporabo drugje in niso primerne za sobno razsvetljavo v gospodinjstvu

2.8 Odstranjevanje

UPOZORNENIE!

Nevarnost poškodbe ali zadušitve.



Opozorilo: Nevarnost požara/
Nevarnost poškodb materiala in naprave.

- Napravo izključite iz napajanja in vodovodnega sistema.
- Odrežite električni priključni kabel tik ob napravi in napravo zavržite.
- Naprava vsebuje vnetljiv plin (R290). Za informacije o pravilnem odstranjevanju naprave se obrnite na občinsko upravo.
- Odstranite zapah in na ta način preprečite, da bi se otroci ali živali zaprli v bobnen.
- Napravo odstranite v skladu s krajevnimi zahtevami za odstranjevanje odpadne električne in elektronske opreme (OEEO).

3. OPIS IZDELKA

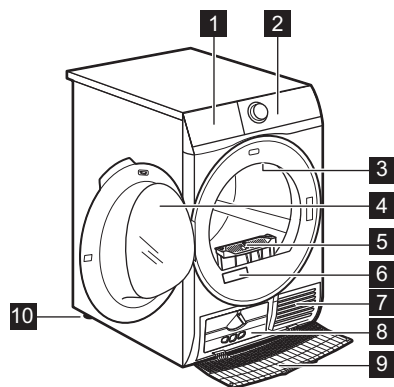

- 1 Posoda za vodo
- 2 Upravljalna plošča

- 3 Notranja lučka
- 4 Vrata naprave
- 5 Filter
- 6 Ploščica za tehnične navedbe
- 7 Reže za pretok zraka
- 8 Manjši pokrov kondenzatorja
- 9 Pokrov kondenzatorja
- 10 Nastavljivi nogi



Za preprosto vstavljanje perila v stroj ali preprosto namestitev se vrata lahko namestijo na obe strani (glejte ločeno knjižico).

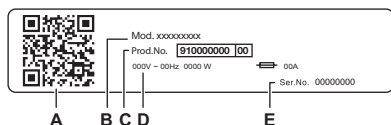

Na ploščici za tehnične navedbe se nahaja:

- A. Koda QR
- B. ime modela
- C. številka izdelka
- D. električna nazivna moč
- E. serijska številka

Skenirajte **QR kodo** na napravi, da registrirate svoj izdelek in ga kar najboljše izkoristite.

- Dostopajte do podrobnosti, dokumentacije in člankov o tem, kako uporabljati najboljše funkcije (uporabniški priročnik je na voljo tudi na electrolux.com/manuals)
- Prejmite nasvete za uporabo, odpravljanje težav, servisiranje in popravilo (na voljo tudi na electrolux.com/support)
- Kupite dodatno opremo, potrošni material in originalne nadomestne dele za vaš aparat (na voljo tudi na electrolux.com/shop)

3.1 Električne povezave

Na koncu postopka nameščanja lahko vtaknete vtič v vtičnico.

Na ploščici za tehnične navedbe in v poglavju »Tehnični podatki« so navedene potrebne električne napetosti. Poskrbite, da bodo v skladu z napajanjem.

Prepričajte se, da vaša hišna električna napeljava zdrži največje zahtevane obremenitve, pri tem pa upoštevajte tudi druge morebitne priključene naprave.

Napravo priključite v ozemljeno vtičnico.

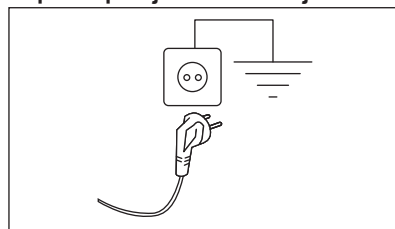

Napravo namestite tako, da je možen enostaven dostop do priključnega kabla.

Za vsa električna dela, potrebna za namestitve te naprave, se obrnite na pooblaščen servisni center.

Proizvajalec ne prevzema nobene odgovornosti za škodo ali telesne poškodbe





zaradi neupoštevanja zgornjih varnostnih previdnostnih ukrepov.

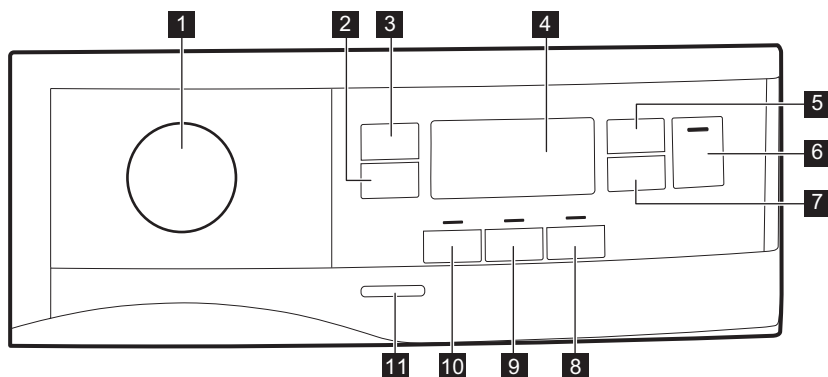

4. TEHNIČNI PODATKI

Višina × širina × globina	85,0 x 59,6 x 66,2 cm
Maks. globina pri odprtih vratih naprave	110,7 cm
Maks. širina pri odprtih vratih naprave	95,8 cm
Nastavljiva višina	85,0 cm (+1,5 cm - nastavitev nog)
Prostornina bobna	118 l
Največja količina perila	8,0 kg
Napetost	230 V
Frekvenca	50 Hz
Zvočna emisija hrupa, ki se prenaša po zraku, za program sušenja programa Eco pri največji obremenitvi	67 dB/A
Skupna moč	700 W
Vrsta uporabe	Gospodinjstvo
Dovoljena temperatura okolja	+ 5 °C do + 35 °C
Raven zaščite proti vdoru trdnih delcev in vlage, ki jo zagotavlja zaščitni pokrov, razen kjer nizkonapetostna oprema nima nobene zaščite proti vlagi	IPX4
Oznaka plina hladilnega sredstva	R290
Teža	0,149 kg

5. NADZORNA PLOŠČA



- 1 Gumb za izbiro programa in stikalo ● PONASTAVITEV
- 2  Extra Anticrease (Brez mečkanja) tipka na dotik
- 3  Dryness Level (Stopnja sušenja) tipka na dotik
- 4 Prikazovalnik
- 5  Time Dry (Čas) tipka na dotik
- 6  Start/Pause (Začetek/Prekinitev) tipka na dotik
- 7  Delay Start (Zamik vklopa) tipka na dotik









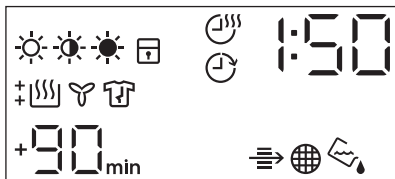

- 8  Reverse Plus (Dodatno obračanje bobna) tipka na dotik
- 9  End Alert (Zvočni signal) tipka na dotik
- 10  Refresh (Osvežitev) tipka na dotik
- 11 Tipka za VKLOP/IZKLOP



Pritisnite tipke na predelu s simbolom ali imenom funkcije. Pri upravljanju upravljalne plošče ne nosite rokavic. Prepričajte se, da je nadzorna plošča vselej čista in suha.









5.1 Prikazovalnik





Simbol na prikazovalniku	Opis simbolov
	funkcija suhosti perila: suho za likanje, suho za v omaro, zelo suho
	funkcija časovnega sušenja je vklopljena
	funkcija zamika vklopa je vklopljena
	indikator: <i>preverite kondenzator</i>
	indikator: <i>očistite filter</i>
	indikator: <i>izpraznite posodo za vodo</i>
	varovalo za otroke je vklopljeno
	napačna izbira ali pa je gumb v položaju ● »Reset« (Ponastavitev)
	indikator: <i>faza sušenja</i>
	indikator: <i>faza hlajenja</i>
	indikator: <i>faza za zaščito proti mečkanju perila</i>

Simbol na prikazovalniku	Opis simbolov
1 : 50	trajanje programa
+30 _{min.} , +60 _{min.} , +90 _{min.} , +2h	podaljšanje privzete faze proti mečkanju: +30 min., +60 min., +90 min., +2 uri
: 10-2 : 00	izbor časovnega sušenja (10 min. - 2 uri)
1h-20h	izbor zamika vklopa (1 ura - 20 ur)

6. PREGLEDNICA PROGRAMOV

Program	Količina perila 1)	Lastnosti/Vrsta perila ²⁾
Eco 3) 4)	8,0 kg	Program je primeren za sušenje mokrega bombažnega perila in je najučinkovitejši program glede porabe energije za sušenje mokrega bombažnega perila. Stopnja sušenja ni nastavljiva in je privzeto nastavljena na Cupboard (Suhu za v omara) / pripravljeno za shranjevanje. 
MixCare (Hitro-mešano)	5,0 kg	Zasnovo za rutinsko sušenje tega, kar operete brez sortiranja. Enakomerno posuši bombažna, bombažno-sintetična ter sintetična oblačila. 
Cottons (Bombaž)	8,0 kg	Program za belo in barvno bombažno perilo. Privzeta nastavev je namenjena za shranjevanje stopnje suhosti. 
Synthetics (Sintetika)	4,0 kg	Mešana oblačila, ki vsebujejo predvsem sintetična vlakna, kot so poliester, poliamid, itd. 
Delicate (Občutljivo)	2,0 kg	Priporočeno za generično občutljivo perilo, kot so viskoza, rejon, akril in njihove mešanice. 
Wool (Volna)	1,0 kg	Volnena oblačila. Nežno sušenje volnenih oblačil, primernih za strojno pranje. Perilo odstranite takoj, ko se program zaključi. 
Silk (Svila)	0,5 kg	Svila, primerna za sušenje v sušilnem stroju. 
Easy Iron (Enostavno likanje)	2,0 kg	Omejuje zmečkanost majhne količine bombažnega, sintetičnega in mešanega perila za enostavno likanje. Ima dve stopnji sušenja: Likalnik pušča oblačila rahlo vlažna za likanje ali obešanje; omara v celoti posuši oblačila. 
Sportswear (Šport)	4,0 kg	Suši splošna športna oblačila iz sintetičnih vlaken, vključno s poliestrom, mešanici elastana in poliamidom. 

Program	Količina perila 1)	Lastnosti/Vrsta perila ²⁾
Jeans (Jeans)	4,0 kg	Globoko posuši kavbojke in druga oblačila iz denima, tudi v debelih delih, kot so žepi, šivi in manšete, ki zmanjšajo zapletanje. 
Duvet (Prešita Odeja)	3,0 kg	Zagotavlja ustrezno sušenje notranjih delov skozi enojne ali dvojne prešite odeje, blazine in podložene odeje. 
Bedlinen (Posteljnina) XL	4,5 kg	Posuši do tri posteljnine hkrati. Zmanjša zvižanje in prepletenost pri večjih kosih perila in zagotovi, da bo vsak kos posteljnine enako suh brez mokrih madežev. 

1) Največja teža velja za čas sušenja.

2) Za pomen oznak perila si oglejte poglavje *NAMIGI IN NASVETI: Priprava perila*.

3) To je referenčni program, ki se uporablja za oceno skladnosti s predpisi EU za okoljsko primerno zasnovano in označevanje z energijskimi nalepkami, Uredba (EU) 2023/2533 in Uredba (EU) 2023/2534. Ta program lahko posuši bombažno perilo z začetno vsebnostjo vlage 60 % do ciljne končne vsebnosti vlage 0 %.

4) Program Eco je enakovreden „ Cottons (Bombaž) Eco“, kar je „Standardni program za bombaž“ v skladu z Uredbo Evropske komisije EU št. 392/2012. Primeren je za sušenje normalno mokrega bombažnega perila.



7. FUNKCIJE

7.1 Extra Antcrease (Brez mečkanja)

Ob koncu sušenja podaljša fazo za zaščito proti mečkanju perila za 30, 60, 90 minut ali dve uri. Ta funkcija zmanjša pomečkanost perila. Perilo lahko vzamete iz stroja med fazo za zaščito proti mečkanju perila.

7.2 Dryness Level (Stopnja sušenja)

Ta funkcija pomaga povečati suhost perila. Na voljo so tri funkcije:

-  Extra Dry (Zelo suho)
-  Cupboard (Suho za v omaro)
-  Iron Dry (Lažje likanje)

Nastavitev ciljne končne vlage

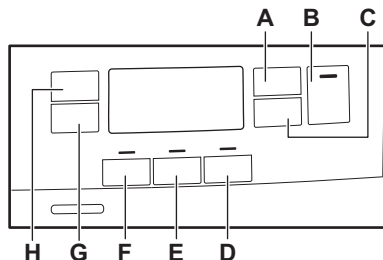

To je morda potrebno, ker na rezultate sušenja vplivajo številni pogoji, npr. vrsta vode, napetost napajanja ali temperatura okolja, itd.

KAKO DOSEČI POPOLNO SUŠENJE:

1. Poskusite nastaviti funkcije stopnje sušenja (glejte zgornjo možnost *Stopnja sušenja*).
2. Če želite dodatno izboljšati rezultate sušenja perila, lahko spremenite privzeto nastavitvev suhosti (glejte spodaj). Ta nastavitvev bo delovala pri večini programov, razen pri programih **Eco**, **Wool** (Volna), **Duvel** (Prešita Odeja), **Down Jacket** (Puhovka), **Refresh** (Osvežitev), če so na voljo na stroju.



Vsakič ko odprete način »Nastavitev ciljne končne vlage«, se predhodno nastavljena stopnja končne vlage spremeni na naslednjo vrednost (npr. predhodno nastavljena - 2 - se spremeni v - 1 -).

Če želite spremeniti privzeto stopnjo ciljne končne vlage:

1. Pritisnite tipko za vklop/izklop za vklop naprave.
2. Gumb za izbiro programa zavrtite na kateri koli program.
3. Počakajte približno osem sekund.
4. Sočasno pritisnite in držite tipki (F) in (E). Zasveti eden izmed naslednjih indikatorjev:
 - - 0 - najvišja stopnja suhosti
 - - 1 - bolj suho perilo
 - - 2 - standardno suho perilo
5. Ponovno pritisnite in držite tipki (F) in (E), dokler ne zasveti indikator prave stopnje.



Če se prikazovalnik med nastavljanjem stopnje ciljne končne vlage vrne v običajni način (prikazan bo čas izbranega programa od 2. koraka), še enkrat pritisnite in držite tipki (F) in (E), da odprete način »Nastavitev ciljne končne vlage« (predhodno nastavljena stopnja ciljne končne vlage se spremeni na naslednjo vrednost).

6. Če želite sprejeti izbrano stopnjo ciljne končne vlage, počakajte pet sekund in prikazovalnik se vrne v običajni način.

Stopnja sušenja	Simbol na prikazovalniku
- 0 - najvišja stopnja suhosti	+ [0]
- 1 - bolj suho perilo	+ [1]
- 2 - standardno suho perilo	[2]

7.3 Time Dry (Čas)

Trajanje programa lahko nastavite od najmanj 10 minut do največ 2 uri. Potrebno trajanje je povezano s količino perila v napravi.



Priporočamo vam, da za majhne količine perila ali za eno samo oblačilo izberete kratek program.

PRIPOROČILA ZA ČASOVNO SUŠENJE

do 10 min	samo hladen zrak (brez grelnika).
10–40 min	dodatno sušenje za izboljšanje suhosti po prejšnjem ciklu sušenja.
>40 min	popolno sušenje majhnih količin perila do 4 kg, dobro ožeto (>1200 obr./min).

7.4 Time Dry (Čas) pri programu Wool (Volna)

Funkcija je primerna za program Wool (Volna) za nastavitvev končne suhosti.

7.5 Refresh (Osvežitev)

Za osveževanje shranjenih oblačil. Največja količina perila ne sme preseči 1 kg.

7.6 End Alert (Zvočni signal)

Zvočni signal se oglasi:

- ob koncu programa,
- na začetku in koncu faze za zaščito proti mečkanju perila,
- ob prekinitvi programa.

Funkcija zvočnega signala je tovarniško (privzeta nastavitvev) vedno vklopljena. To funkcijo lahko uporabite za vklop ali izklop zvoka.





Funkcijo End Alert (Zvočni signal) lahko vklopite z vsemi programi.

bolj enakomerno sušenje in manj zmečkanega perila. Priporočeno za velike ali dolge kose perila (npr. rjuhe, hlače, dolge obleke).

7.7 Reverse Plus (Dodatno obračanje bobna)

Poveča pogostost obračanja bobna, s čimer se zmanjša ovijanje in prepletanje perila. Za

7.8 Preglednica možnosti

Programi ¹⁾	Dryness Level (Stopnja sušenja)			Extra Anticrease (Brez mečkanja)	Reverse Plus (Dodatno obračanje bobna)	Refresh (Osvežitv)	Time Dry (Čas)
							
Eco		■		■			
MixCare (Hitro-mešano)	■	■		■	■	■	■
Cottons (Bombaž)	■	■	■	■	■	■	■
Synthetics (Sintetika)	■	■	■	■	■	■	■
Delicate (Občutljivo)		■		■			
Wool (Volna)							■ ²⁾
Silk (Svila)		■		■			
Easy Iron (Enostavno likanje)		■	■	■			
Sportswear (Šport)		■		■			
Jeans (Jeans)	■	■		■			
Duvet (Prešita Odeja)		■		■			
Bedlinen (Posteljnina) XL	■	■	■	■	■		■

¹⁾ Skupaj s programom lahko nastavite eno ali več funkcij. Za njihov vklop ali izklop pritisnite ustrezno tipko.

²⁾ Oglejte si poglavje FUNKCIJE: Časovno sušenje pri programu za volno

8. NASTAVITVE.

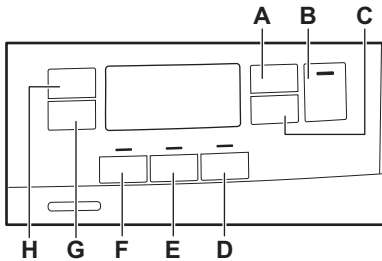

- A. Time Dry (Čas) tipka na dotik
- B. Start/Pause (Začetek/Prekinitev) tipka na dotik
- C. Delay Start (Zamik vklopa) tipka na dotik
- D. Reverse Plus (Dodatno obračanje bobna) Zamik
- E. End Alert (Zvočni signal) tipka na dotik
- F. Refresh (Osvežitev) tipka na dotik
- G. Extra Anticrease (Brez mečkanja) tipka na dotik
- H. Dryness Level (Stopnja sušenja) tipka na dotik

8.1 Funkcija Varovalo za otroke

Ta funkcija otrokom prepreči, da bi se igrali z napravo med izvajanjem programa. Tipke so zaklenjene.

Odklenjena je le tipka za vklop/izklop.

Vklop funkcije varovala za otroke:

1. Pritisnite tipko za vklop/izklop za vklop naprave.
2. Za nekaj sekund pritisnite in držite tipko (D).

Zasveti indikator varovala za otroke.



Funkcijo varovala za otroke lahko izklopite med izvajanjem programa. Pritisnite in držite isti tipki, dokler indikator varovala za otroke ne ugasne. Funkcija varovala za otroke ni na voljo osem sekund po vklopu naprave.

8.2 Indikator posode za vodo

Privzeto indikator posode za vodo sveti. Zasveti ob zaključku programa ali ko je treba izprazniti posodo za vodo.



Če je nameščen komplet za odvod vode (dodatna oprema), naprava samodejno izčrpa vodo iz posode za vodo. V tem primeru priporočamo izklop indikatorja posode za vodo.

Izklop indikatorja posode za vodo:

1. Pritisnite tipko za vklop/izklop za vklop naprave.
2. Počakajte približno osem sekund.
3. Sočasno pritisnite in držite tipki (H) in (G). Na prikazovalniku se prikaže "Off", indikator posode za vodo pa je izklopljen. Po petih sekundah se prikazovalnik vrne v običajen način.



Za vklop indikatorja posode za vodo ponovite zgornji postopek. Na prikazovalniku se prikaže "On", indikator posode za vodo pa je vklopljen.

8.3 Števec ur delovanja

Ta funkcija omogoča prikaz skupnega časa delovanja naprave v urah, ki se šteje od trenutka prvega vklopa. Prikazan je dejanski čas delovanja ciklov (ne vključuje prekinitev ali zamika vklopa).

Za prikaz te vrednosti nadaljujte na naslednji način:

1. Napravo vklopite s pritiskom gumba **Vklop/izklop (On/Off)**.
2. Pritisnite in nekaj sekund držite gumba **F** in **D**.
3. Po treh sekundah se na prikazovalniku prikaže skupno število ur delovanja naprave: npr. če je čas delovanja **1276** ur, se na prikazovalniku za dve sekundi prikaže besedilo **Hr**, nato **12**, potem pa za dve sekundi sledi **76**. Ta vrednost je prikazana z zaporedjem dveh števk

hkrati: prvi dve števkii pomenita tisočice in stotice, drugi dve števkii pa desetice in enice.

Za izhod iz tega načina pritisnite poljubno tipko, obrnite gumb za izbiro programa ali izklopite napravo.

8.4 Tovarniško privzete nastavitve

Ta funkcija omogoča obnovitev tovarniških privzetih nastavitvev. Shranjene možnosti in načini delovanja se ponastavijo.

Za **vklop** te funkcije upoštevajte spodnje korake:

1. Napravo vklopite s pritiskom gumba **Vklop/Izklop (On/Off)**.
2. Počakajte približno osem sekund.
3. Pritisnite in nekaj sekund držite gumba **E** in **D**.
4. Naprava potrdi delovanje s prikazom
- - -.



Če postopek ne deluje (zaradi časovne prekinitve ali napačne kombinacije tipk), izklopite napravo in ponovite zaporedje od začetka.

9. PRED PRVO UPORABO



Ob prvem vklopu sušilnega stroja se zaklepi na zadnjem delu bobna samodejno odstranijo. Lahko slišite hrup.

Odklepanje zaklepov na zadnjem delu bobna:

1. Vključite napravo.
 2. Nastavite poljuben program.
 3. Pritisnite tipko **Vklop/Prekinitvev**.
- Boben se začne obračati. Zaklepi na zadnjem delu bobna se samodejno izklopijo.

Pred uporabo naprave za sušenje perila:

- Boben sušilnega stroja očistite z vlažno krpo.
- Zaženite enourni program z vlažnim perilom.



Na začetku sušenja (prve 3-5 min.) je lahko delovanje stroja nekoliko glasnejše. To je zaradi zagona kompresorja. To je običajno za naprave, ki jih poganja kompresor, kot so hladilniki in zamrzovalniki.

9.1 Nenavaden vonj

Naprava je tesno zapakirana.

Ko izdelek odstranite iz embalaže, lahko zavonjate nenavaden vonj. To je običajno za nove izdelke.

Naprava je sestavljena iz različnih materialov, ki lahko ustvarijo nenavaden vonj.

Tekom uporabe, po nekaj sušenjih nenavaden vonj postopno izgine.

9.2 Zvoki



Med sušenjem lahko včasih zaslišite različne zvoke. To so običajni zvoki ob delovanju.

Delujoč kompresor.

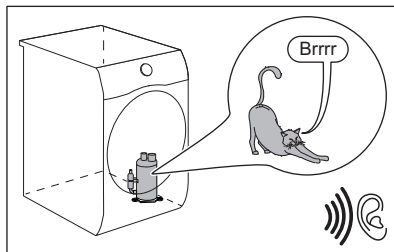

Vrteči boben.

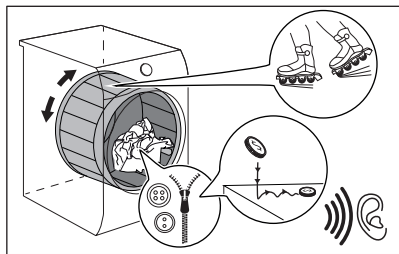

Delujoči ventilatorji.

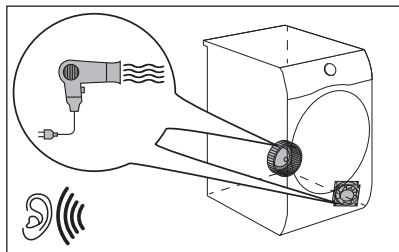

Delujoča črpalka in prenos kondenza v posodo.

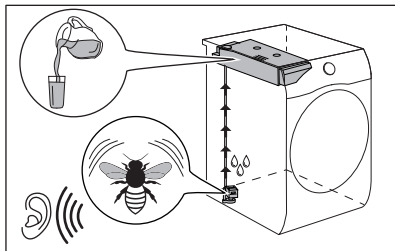

10. VSAKODNEVNA UPORABA

10.1 Začetek programa brez zamika vklopa

1. Pripravite perilo in napolnite napravo.

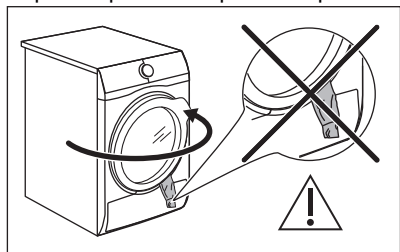

⚠ POZOR!

Pazite, da se med zapiranjem vrat perilo ne ujame med vrata naprave in tesnilo vrat.

2. Pritisnite tipko za vklop/izklop za vklop naprave.
3. Nastavite pravi program in možnosti za vrsto perila.

Prikazovalnik prikazuje posodobljeno trajanje programa.

i

Pravi čas sušenja je odvisen od vrste perila (količine in sestave), temperature v prostoru in začetne vlažnosti perila po ožemanju.

4. Pritisnite tipko Start/Pause (Začetek/Prekinitev). Program se zažene.

10.2 Začetek programa z zamikom

1. Nastavite pravi program in možnosti za vrsto perila.
2. Pritiskajte tipko za zamik vklopa, dokler se na prikazovalniku ne prikaže čas zamika vklopa, ki ga želite nastaviti.

i

Vklop programa lahko zamaknete od najmanj 1 ure do največ 20 ur.

3. Pritisnite tipko Start/Pause (Začetek/Prekinitev).

Na prikazovalniku se prikaže odštevanje časa zamika vklopa.

Po koncu odštevanja se program zažene.

10.3 Sprememba programa







1. Pritisnite tipko za vklop/izklop za izklop naprave.
2. Pritisnite tipko za vklop/izklop za vklop naprave.
3. Nastavite program.

Ali pa:

1. Obrnete gumb za izbiro programa v položaj ● »Reset« (Ponastavitev).
2. Počakajte eno sekundo. Na prikazovalniku se prikaže — — —.
3. Nastavite program.

10.4 Ob koncu programa sušenja

Ko je program končan:







- Oglasi se zvočni signal v presledkih.
- Na prikazovalniku se prikaže  :  
- Indikator  sveti.
- Zasvetita lahko indikatorja za filter  in posodo za vodo .
- Indikator Start/Pause (Začetek/Prekinitev) sveti.

Naprava še približno 30 minut ali dlje deluje s fazo za zaščito proti mečkanju, če je bila nastavljena funkcija Extra Anticrease (Brez mečkanja) (oglejte si poglavje *Funkcija - Extra Anticrease (Brez mečkanja)*).

Faza za zaščito proti mečkanju zmanjša mečkanje.

Perilo lahko odstranite pred zaključkom faze za zaščito proti mečkanju. Za boljše rezultate priporočamo, da perilo odstranite, ko je faza skoraj zaključena.

Ko je faza za zaščito proti mečkanju zaključena:

- Prikazovalnik še vedno prikazuje  : 

- Indikator  ne sveti.
- Indikatorja za filter  in posodo za vodo  še naprej svetita.

- Indikator Start/Pause (Začetek/Prekinitev) se ugasne.

1. Pritisnite tipko on/off za deaktiviranje naprave.
2. Odprite vrata naprave.
3. Odstranite perilo.
4. Zaprite vrata naprave.

Možni vzroki za nezadovoljive rezultate sušenja:

- Neustrezne privzete nastavitve stopnje suhosti. Preberite si poglavje *MOŽNOSTI: Stopnja suhosti – Nastavitev ciljne končne vlage*
- Temperatura v prostoru je prenizka ali previsoka. Optimalna temperatura v prostoru je med 18 °C in 25 °C.



Po zaključku programa vedno očistite filter in izpraznite posodo za vodo.



Vrata pustite po vsakem programu rahlo odprta, da preprečite vlago.

10.5 Način nizke moči

Za zmanjšanje porabe energije ta funkcija samodejno izklopi napravo:

- Po 5 minutah, če programa ne zaženete.
- Po 5 minutah od konca programa ali faze proti mečkanju.



Čas se skrajša na 30 sekund, če je gumb za izbiro programa obrnjen v položaj ● »Ponastavitev«.



Ko naprava deluje v načinu nizke moči, se prikazovalnik in ikone izklopijo. Ponovno ga lahko vklopite s pritiskom tipke on/off.

11. NAMIGI IN NASVETI

11.1 Priprava perila



Polnjenje bobna do največje kapacitete, navedene za ustrezne programe, bo prispevalo k varčevanju z energijo.



Po pranju je perilo pogosto prepleteno. Sušenje prepletenega perila ni učinkovito.

Za zagotovitev ustreznega pretoka zraka in enakomernega sušenja je priporočeno, da vsak kos perila posebej stresete in položite v sušilni stroj.

Za zagotovitev ustreznega postopka sušenja:

- Zaprite zadrge.
- Zaprite zadrge ali gumbe na posteljnih pregrinjalih.
- Ne sušite razvezanih trakov ali vrvic (npr. na predpasnikih). Zavežite jih, preden zaženete program.

- Odstranite vse predmete iz žepov.
- Oblačila z notranjo plastjo iz bombaža obrnite z notranjo stranjo navzven. Bombažna stran mora biti zunaj.
- Vedno nastavite program, ki je primeren za vrsto perila.
- Ne mešajte svetlih in temnih barv.
- Da se oblačila ne bi preveč skrčila, uporabite ustrezen program za bombažna oblačila, oblačila iz jerseyja ter pletenine.
- Ne prekoračite največje količine perila, ki je navedena v poglavju o programih ali prikazana na prikazovalniku.
- Sušite le perilo, ki je primerno za sušenje v sušilnem stroju. Oglejte si etiketo perila na perilu.
- Ne sušite velikih in majhnih kosov perila skupaj. Majhni kosi se lahko ujamejo v večje in ostanejo mokri.
- Velike kose perila stresite, preden jih položite v sušilni stroj. Na ta način preprečite mokre dele na perilu po sušenju.

Etiketa perila	Opis
	Perilo je primerno za sušenje v sušilnem stroju.
	Perilo je primerno za sušenje v sušilnem stroju pri višjih temperaturah.
	Perilo je primerno za sušenje v sušilnem stroju samo pri nizkih temperaturah.
	Perilo ni primerno za sušenje v sušilnem stroju.

12. VZDRŽEVANJE IN ČIŠČENJE

12.1 Razpored občasnega čiščenja

Občasno čiščenje pomaga podaljšati življenjsko dobo naprave.

Orientacijski razpored občasnega čiščenja:

Čiščenje filtra

Ko utripa indikator

Izpraznite posodo za vodo

Ko utripa indikator

Če naprave dalj časa ne uporabljate, jo izključite.

Očistite izmenjevalnik toplote.	Ko utripa indikator 
Čiščenje tipala vlažnosti	Vsaj trikrat ali štirikrat letno
Čiščenje bobna	Vsaka dva meseca
Očistite upravljalno ploščo in ohišje	Vsaka dva meseca
Očistite reže za pretok zraka	Vsaka dva meseca

V naslednjih odstavkih je razloženo, kako morate čistiti vsak del.

12.2 Odstranjevanje tujkov



Pred zagonom programa za sušenje preverite, ali so vsi žepi prazni in ohlapni predmeti zapeti. Preberite si poglavje "Priprava perila".

Po sušenju odstranite vse tujke iz bobna (npr. kovinske sponke, gumbe, kovance itd.).

12.3 Čiščenje filtra

Ob koncu vsakega programa zasveti indikator  in očistiti morate filter.



Filter zbira vlakna med sušenjem.



Za doseganje najboljše učinkovitosti sušenja redno čistite filter. Zamašen filter povzroči daljši cikel sušenja in posledično večjo porabo energije. Filter očistite ročno. Po potrebi uporabite sesalnik.

POZOR!

Pri čiščenju filtrov je treba vlakna zavreči v posodo za smeti, ne sme se jih umivati prek odtoka, da se prepreči širjenje mikroplastike v uporabljenem sistemu za vodo.

1. Odprite vratca. Filter povlecite navzgor.

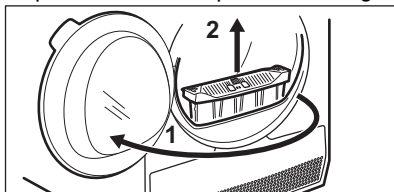

2. Potisnite kavelj, da odprete filter.

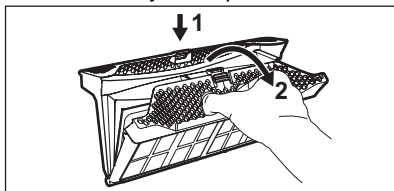

3. Z roko poberite vlakna z obeh notranjih delov filtra.

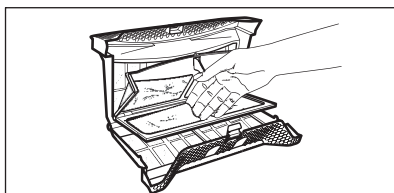

Vlakna vrzite v smeti.

4. Po potrebi filter očistite s sesalnikom. Zaprite filter.
5. Po potrebi odstranite vlakna iz odprtine za filter in s tesnila. Pomagate si lahko s sesalnikom. Filter vstavite nazaj v odprtino za filter.

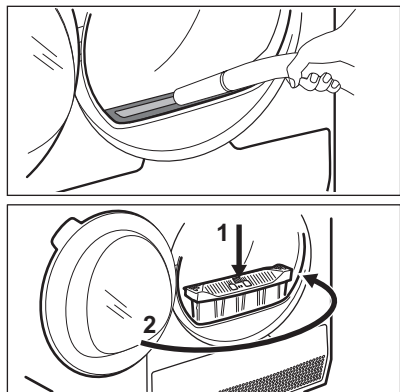

12.4 Praznjenje posode za vodo

Posodo za kondenzirano vodo izpraznite po vsakem sušenju.

Če je posoda za kondenzirano vodo polna, se program samodejno prekine. Na prikazovalniku zasveti simbol , praznjenja posode za vodo in izprazniti morate posodo za vodo.

Za praznjenje posode za vodo:

1. Izvlecite posodo za vodo in jo držite v vodoravnem položaju.

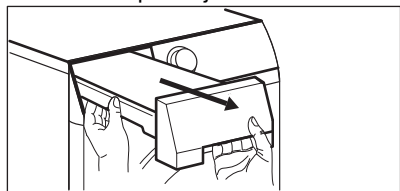

2. Izvlecite plastični priključek in vodo iz posode zlijte v umivalnik ali podoben zbiralnik.

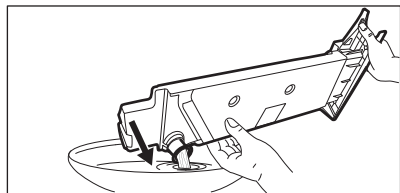

3. Plastični priključek potisnite nazaj noter in ponovno namestite posodo za vodo.

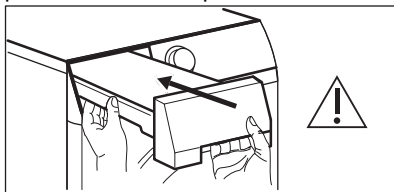

4. Za nadaljevanje programa pritisnite tipko  Začetek/Prekinitev.

12.5 Čiščenje kondenzatorja

Če na prikazovalniku utripa simbol  kondenzatorja, preglejte kondenzator in njegov predelek. Če je umazan, ga očistite. Preverite enkrat na pol leta.

UPOZORNENIE!

Kovinske površine se ne dotikajte z golimi rokami. Nevarnost poškodbe. Nosite zaščitne rokavice. Čistite previdno, da ne poškodujete kovinske površine.

UPOZORNENIE!

Za odstranjevanje kosmov iz kondenzatorja ne uporabljajte sesalnika s trdim nastavkom, ker lahko poškoduje rebra kondenzatorja, kar lahko privede do slabšega delovanja naprave in daljšega sušenja.

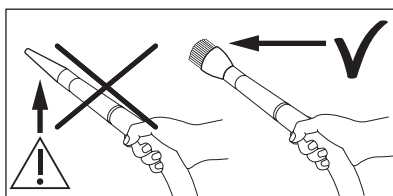

Za pregled:

1. Odprite vratca. Filter povlecite navzgor.

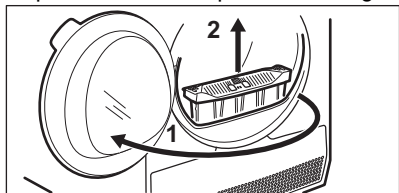

2. Odprite pokrov kondenzatorja.

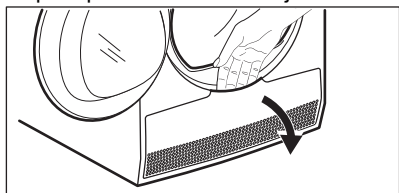

3. Obrnite ročico, da sprostite pokrov kondenzatorja in spustite pokrov kondenzatorja.

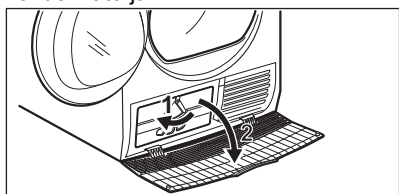

4. Po potrebi odstranite vlakna s kondenzatorja in iz njegovega predelka. Uporabite lahko sesalnik z nastavkom krtače.

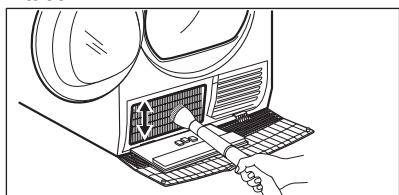

5. Zaprite pokrov kondenzatorja.

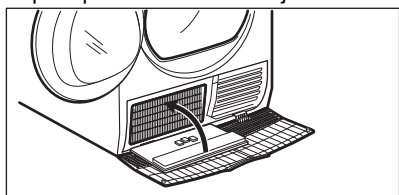

6. Pomikajte ročico, dokler se ne zaskoči.

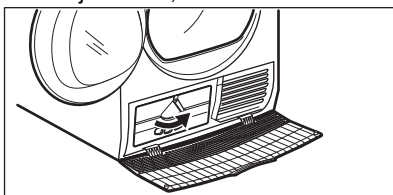

7. Filter namestite nazaj.

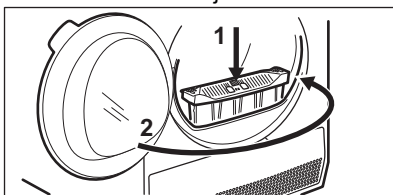

12.6 Čiščenje tipala vlažnosti

⚠ POZOR!

Nevarnost poškodbe tipala vlažnosti. Za čiščenje tipala ne uporabljajte grobih materialov ali jeklene volne.

Za doseg najboljših rezultatov sušenja ima naprava kovinsko tipalo vlažnosti. Nahaja se na notranji strani predela vrat.

Tekom uporabe se lahko površina tipala umaže, zaradi česar se poslabša sušenje.

Priporočamo, da tipalo očistite vsaj trikrat ali štirikrat na leto ali v primeru slabšega sušenja.

Za čiščenje lahko uporabite bolj grobo stran gobice za pomivanje posode in malce kisa ali pomivalnega sredstva.

Za čiščenje tipala:

1. Odprite vrata za polnjenje.
2. Očistite površino tipala vlažnosti, tako da večkrat obrišete kovinsko površino.

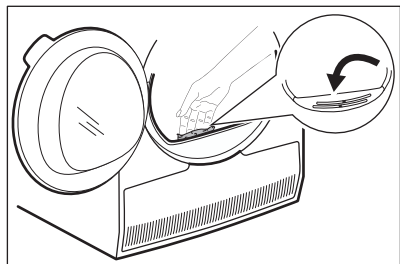

12.7 Čiščenje bobna

⚠ UPOZORNENIE!

Napravo pred čiščenjem izključite iz električnega omrežja.

Za čiščenje notranje površine bobna in filtrov bobna uporabljajte standardno nevtravno čistilno sredstvo. Očiščene površine osušite z mehko krpo.

⚠ POZOR!

Za čiščenje bobna ne uporabljajte grobih materialov ali jeklene volne.

12.8 Čiščenje upravljalne plošče in ohišja

Za čiščenje upravljalne plošče in ohišja uporabljajte standardno nevtravno čistilno sredstvo.

Za čiščenje uporabljajte vlažno krpo. Očiščene površine osušite z mehko krpo.

⚠ POZOR!

Ne uporabljajte čistilnih sredstev za pohištvo ali čistilnih sredstev, ki lahko povzročijo korozijo.

12.9 Čiščenje rež za pretok zraka

Za odstranitev kosmov iz rež za pretok zraka uporabite sesalnik.

13. ODPRAVLJANJE TEŽAV

⚠ UPOZORNENIE!

Oglejte si poglavja o varnosti.

13.1 Kode napak

Naprava se med uporabo ne zažene ali zaustavi.

Najprej poskusite najti rešitev težave (oglejte si razpredelnico). Če se težava nadaljuje, se obrnite na pooblaščen servisni center.

⚠ UPOZORNENIE!

Pred kakršnimi koli preverjanji izklopite napravo.

V primeru večjih težav se oglasi zvočni signal, na prikazovalniku se prikaže koda napake, tipka  Start/Pause (Začetek/Prekinitev) pa lahko utripa nepretrgoma:

Koda napake	Možni vzrok	Rešitev
E50	Motor naprave je preobremenjen. Preveč perila ali ujeta perilo v bobnu.	Program se ni zaključil. Odstranite perilo iz bobna, nastavite program in ponovno zaženite program.

Koda napake	Možni vzrok	Rešitev
E90 ali E91	Notranja napaka. Ni komunikacije med električnimi elementi naprave.	Program se ni zaključil pravilno ali pa se je naprava prezgodaj ustavila. Napravo izklopite in jo ponovno vklopite. Če se ponovno prikaže koda napake, se obrnite na pooblaščen servisni center.
EH0	Električno napajanje je nestabilno.	Ko naprava prikazuje EH0 , počakajte, da se električno napajanje stabilizira, nato pritisnite Začetek. Če naprava prekine program brez indikacij, pritisnite začetek programa. Če se ponovno prikaže opozorilo, preverite napajalni kabel/vtičnico ali glavno napeljava.

Če se na prikazovalniku prikažejo druge kode napak, izklopite in vklopite napravo. Če se težava nadaljuje, se obrnite na pooblaščen servisni center.

V primeru različnih težav s sušilnim strojem preverite spodnjo razpredelnico glede možnih rešitev.

13.2 Odpravljanje težav

Težava	Možna rešitev
Naprave ni mogoče vklopiti.	Poskrbite, da je vtič vključen v omrežno vtičnico.
	Preverite varovalko v omarici z varovalkami (hišna napeljava).
Program se ne zažene.	Pritisčajte Start/Pause (Začetek/Prekinitev).
	Poskrbite, da bodo vrata naprave zaprta.
Vrata naprave se ne zaprejo.	Prepričajte se, da je zračni filter pravilno nameščen.
	Pazite, da se perilo ne ujame med vrata naprave in tesnilo vrat.
Naprava se med delovanjem zaustavi.	Preverite, ali je predal za vodo prazen. Pritisčajte Start/Pause (Začetek/Prekinitev) da ponovno vklopite program.
	Količina perila je premajhna, povečajte količino perila ali uporabite program Time Drying (Časovno sušenje) program.
Sušenje traja predolgo ali pa rezultat sušenja ni zadovoljiv. ¹⁾	Poskrbite, da bo teža perila primerna za trajanje programa.
	Prepričajte se, da je filter čist.
	Perilo je premokro. Perilo znova ožemite v pralnem stroju.
	Poskrbite, da bo temperatura v prostoru višja od +5 °C in nižja od +35 °C. Optimalna temperatura prostora je od 18 °C do 25 °C.

Težava	Možna rešitev
	Nastavitev programa Time Drying (Časovno sušenje) ali Extra Dry (Zelo suho) program. ²⁾
Na prikazovalniku se prikaže — — —.	Če želite nastaviti nov program, izklopite in znova vklopite napravo.
	Preverite, ali so funkcije primerne za program.

1) Po največ 5 urah se program samodejno konča.

2) Med sušenjem večjih kosov perila se lahko zgodi, da nekateri deli ostanejo vlažni (npr. rjuhe).

Če rezultati sušenja niso zadovoljivi

- Nastavljen program je bil napačen.
- Filter je zamašen.
- Kondenzator je zamašen.
- V napravi je bilo preveč perila.
- Boben je umazan.
- Napačna nastavitev tipala prevodnosti (za boljše nastavitev si preberite poglavje

"*MOŽNOSTI: Stopnja suhosti - Nastavitev ciljne končne vlage*").

- Reže za pretok zraka so zamašene.
- Sobna temperatura je prenizka ali previsoka (optimalna sobna temperatura je od 18 °C do 25 °C).

14. VREDNOSTI PORABE

14.1 Uvod



V navodilih za uporabo sta navedeni dve različni referenci za energijsko nalepko EU in predpise za okoljsko primerno zasnovano.

- Uredba (EU) 932/2012 in Uredba (EU) 392/2012, veljavni do 30. junija 2025, se nanašata na razrede energijske učinkovitosti od **A+++** do **D**.
- Uredba (EU) 2023/2534 velja od 1. julija 2025 in se nanaša na razrede energijske učinkovitosti od **A** do **G**.



Koda QR na energijski nalepki z naprave zagotavlja spletno povezavo do informacij, povezanih z delovanjem naprave, v podatkovni bazi EU EPREL. Energijsko nalepko hranite za referenco skupaj z navodili za uporabo in vsemi drugimi dokumenti, ki so priloženi tej napravi.

Iste informacije lahko v bazi EPREL najdete tudi s pomočjo povezave <https://eprel.ec.europa.eu> ter imena modela in številke izdelka, ki ju najdete na ploščici za tehnične navedbe naprave. Za položaj ploščice za tehnične navedbe si oglejte poglavje »Opis izdelka«.

14.2 Legenda

kg

Količina perila.

obr./min

Zavrtite na

kWh	Poraba energije.
hh:mm	Trajanje programa.
%	Začetna vlaga ob koncu ožemanja in ciljna končna vlaga ob koncu programa sušenja. Višje kot je ožemanje, večji je hrup pri ožemanju, nižja pa je začetna poraba vlage in energije pri sušenju perila.

14.3 V skladu z Uredbo Komisije (EU) 2023/2533, Uredbo (EU) 2023/2534 in Uredbo (EU) 392/2012.



Naslednje vrednosti so dosežene v laboratorijskih pogojih glede na ustrezne standarde. Različni parametri lahko spremenijo podatke, na primer: količino perila, vrsto perila in sobne pogoje. Začetna vsebnost vlage v perilu, vrsta vode, napajalna napetost in morebitna vaša sprememba privzetih nastavitev programa, lahko vplivajo tudi na porabo energije, trajanje programa sušenja in končno vlažnost.

Program	Količina perila (kg)	Zavrtite na (obr./min)	Začetna vlaga (%)	Čas sušenja (ure:minute)	Poraba energije (kWh)	Ciljna končna vlažnost (%)
Eco 1) 2)	8,0	1000	60	2:55	1,49	0,0
Eco 1) 2)	4,0	1000	60	1:45	0,81	0,0

1) To je referenčni program, ki se uporablja za oceno skladnosti s predpisi EU za okoljsko primerno zasnovano in označevanje z energijskimi nalepkami, Uredba (EU) 2023/2533 in Uredba (EU) 2023/2534. Ta program lahko posuši bombažno perilo z začetno vsebnostjo vlage 60 % do ciljne končne vsebnosti vlage 0 %.

2) Program Eco je enakovreden „ Cottons (Bombaž) Eco“, kar je „Standardni program za bombaž“ v skladu z Uredbo Evropske komisije EU št. 392/2012. Primeren je za sušenje normalno mokrega bombažnega perila.

Poraba energije v različnih načinih

Poraba energije v stanju izključenosti (W)	Poraba energije v stanju pripravljenosti (W)	Zakasnen vklop (W)
0,05	0,05	4,00

Čas do izklopa/stanja pripravljenosti je največ 15 minut.

14.4 Splošni programi



Te vrednosti so samo orientacijske.

Program	Količina perila (kg)	Zavrtite na (obr./min)	Začetna vlažna (%)	Čas sušenja (ure:minute)	Poraba energije (kWh)	Ciljna končna vlažnost (%)
Cottons (Bombaž) Extra Dry (Zelo suho)	8,0	1000	60	3:41	1,87	-3,0
Cottons (Bombaž) Extra Dry (Zelo suho)	4,0	1000	60	2:29	1,16	-3,0
Cottons (Bombaž) Iron Dry (Lažje likanje)	8,0	1000	60	2:05	1,05	12,0
Cottons (Bombaž) Iron Dry (Lažje likanje)	4,0	1000	60	1:31	0,70	12,0
Synthetics (Sintetika) Extra Dry (Zelo suho)	4,0	1200	40	1:46	0,75	0,0
Synthetics (Sintetika) Cupboard (Suho za v omaro)	4,0	1200	40	1:11	0,51	1,0
Synthetics (Sintetika) Iron Dry (Lažje likanje)	4,0	1200	40	0:51	0,37	12,0
Wool (Volna)	1,0	1200	35	2:34	1,48	5,0

15. HITRI VODNIK

15.1 Vsakodnevna uporaba

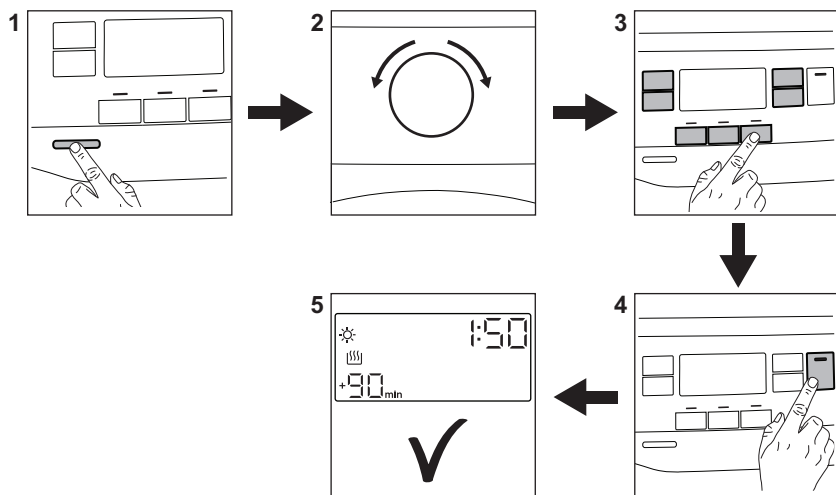

1. Pritisnite tipko za vklop/izklop za vklop naprave.
2. Program nastavite z gumbom za izbiro programa.
3. Skupaj s programom lahko nastavite eno ali več posebnih funkcij. Za vklop ali





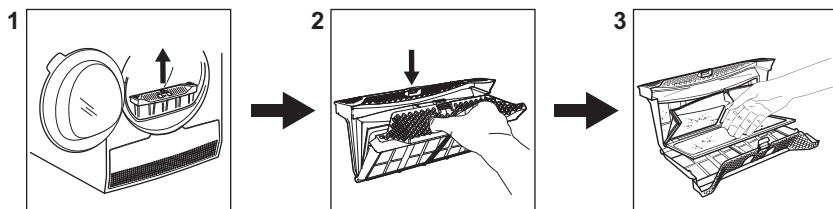





4. izklop funkcije se dotaknite ustrezne tipke.
5. Program vklopite z dotikom tipke **Začetek/Prekinitev**. Naprava se zažene.

15.2 Čiščenje filtra



Ob koncu vsakega programa se na prikazovalniku prikaže simbol za filter  in očistiti morate filter.

15.3 Preglednica programov

Program	Količina perila ¹⁾	Lastnosti/Vrsta perila ²⁾
Eco ³⁾ 4)	8,0 kg	Program je primeren za sušenje mokrega bombažnega perila in je najučinkovitejši program glede porabe energije za sušenje mokrega bombažnega perila. Stopnja sušenja ni nastavljava in je privzeto nastavljena na Cupboard (Suhno za v omaro) / pripravljeno za shranjevanje. / 
MixCare (Hitro-mešano)	5,0 kg	Zasnovano za rutinsko sušenje tega, kar operete brez sortiranja. Enakomerno posuši bombažna, bombažno-sintetična ter sintetična oblačila. / 
Cottons (Bombaž)	8,0 kg	Program za belo in barvno bombažno perilo. Privzeta nastavitev je namenjena za shranjevanje stopnje suhosti. / 
Synthetics (Sintetika)	4,0 kg	Mešana oblačila, ki vsebujejo predvsem sintetična vlakna, kot so poliester, poliamid, itd. / 
Delicate (Občutljivo)	2,0 kg	Priporočeno za generično občutljivo perilo, kot so viskoza, rejon, akril in njihove mešanice. / 
Wool (Volna)	1,0 kg	Volnena oblačila. Nežno sušenje volnenih oblačil, primernih za strojno pranje. Perilo odstranite takoj, ko se program zaključi.
Silk (Svila)	0,5 kg	Svila, primerna za sušenje v sušilnem stroju. / 
Easy Iron (Enostavno likanje)	2,0 kg	Omejuje zmečkanost majhne količine bombažnega, sintetičnega in mešanega perila za enostavno likanje. Ima dve stopnji sušenja: Likalnik pušča oblačila rahlo vlažna za likanje ali obešanje; omara v celoti posuši oblačila. / 
Sportswear (Šport)	4,0 kg	Suši splošna športna oblačila iz sintetičnih vlaken, vključno s poliestrom, mešanicami elastana in poliamidom. / 
Jeans (Jeans)	4,0 kg	Globoko posuši kavbojke in druga oblačila iz denima, tudi v debelih delih, kot so žepi, šivi in manšete, ki zmanjšajo zapletanje. / 
Duvet (Prešita Odeja)	3,0 kg	Zagotavlja ustrezno sušenje notranjih delov skozi enojne ali dvojne prešite odeje, blazine in podložene odeje. / 

Program	Količina perila 1)	Lastnosti/Vrsta perila ²⁾
Bedlinen (Posteljina) XL	4,5 kg	Posuši do tri posteljnine hkrati. Zmanjša zvižanje in prepletenost pri večjih kosih perila in zagotovi, da bo vsak kos posteljnine enako suh brez mokrih madežev. / 

1) Največja teža velja za čas sušenja.

2) Za pomen oznak perila si oglejte poglavje *NAMIGI IN NASVETI: Priprava perila*.

3) To je referenčni program, ki se uporablja za oceno skladnosti s predpisi EU za okoljsko primerno zasnovano in označevanje z energijskimi nalepkami, Uredba (EU) 2023/2533 in Uredba (EU) 2023/2534. Ta program lahko posuši bombažno perilo z začetno vsebnostjo vlage 60 % do ciljne končne vsebnosti vlage 0 %.

4) Program Eco je enakovreden „ Cottons (Bombaž) Eco“, kar je „Standardni program za bombaž“ v skladu z Uredbo Evropske komisije EU št. 392/2012. Primeren je za sušenje normalno mokrega bombažnega perila.

16. SKRB ZA OKOLJE

Reciklirajte materiale, ki jih označuje simbol . Embalažo odložite v ustrezne zabojnike za reciklažo. Pomagajte zaščititi okolje in zdravje ljudi ter reciklirati odpadke električnih in elektronskih naprav. Naprav, označenih s

simbolom , ne odstranjajte z gospodinjskimi odpadki. Izdelek vrnite na krajevno zbirališče za recikliranje ali se obrnite na občinski urad.



electrolux.com

136205370-A-132024



CE